

WLSE-1500P AT

APILADOR AUTOPROPULSADO TODO TERRENO



www.multilift.com.mx

El nuevo apilador WLSE-1500P AT tiene una capacidad de carga de **1500 kg**, llantas **todo terreno** y funciones a **control remoto**.

Este apilador es **ideal para pisos irregulares o con baches**. La altura de las llantas le permite pasar sobre cualquier obstáculo en el camino.



La **palanca ergonómica** brinda seguridad y confort.

La **llanta Caster** le permite desplazarse con libertad en pisos irregulares o con baches.

Cuenta con un **control remoto** para elevar las horquillas, esto se traduce en mayor productividad y confort para el operador.

La palanca tiene un **botón de paro de emergencia**.

Las **patas estabilizadoras** se ajustan para operar con cualquier tipo de tarima.

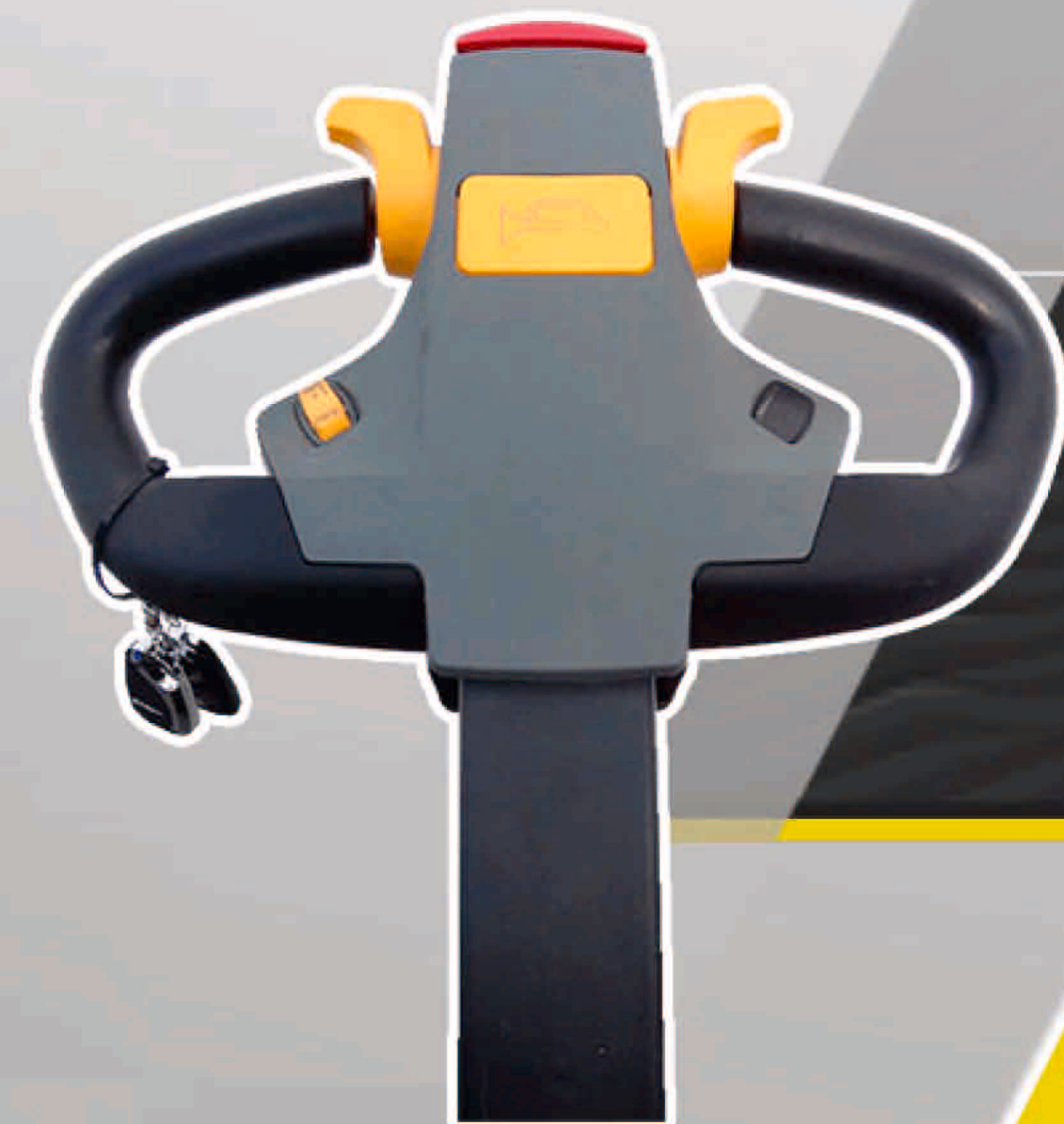

WLSE-1500P AT

APILADOR AUTOPROPULSADO TODO TERRENO



www.multilift.com.mx

Mayor capacidad de carga



CC 600mm

Su centro de carga le permite estibar mayor peso a mayor altura.

Funcionalidad y control



Palanca inteligente con microswitch electromagnético que activa el freno de estacionamiento.

Seguridad para el operador

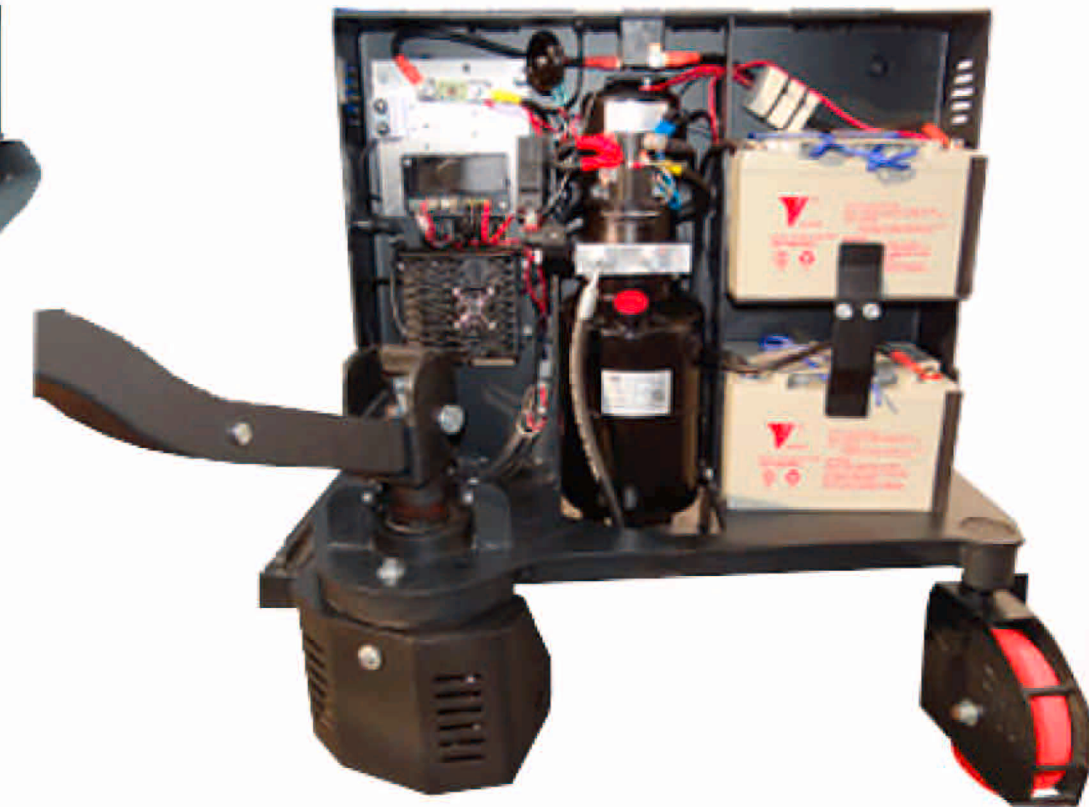

El sistema eléctrico Curtis le permite hacer movimientos con suavidad y precisión

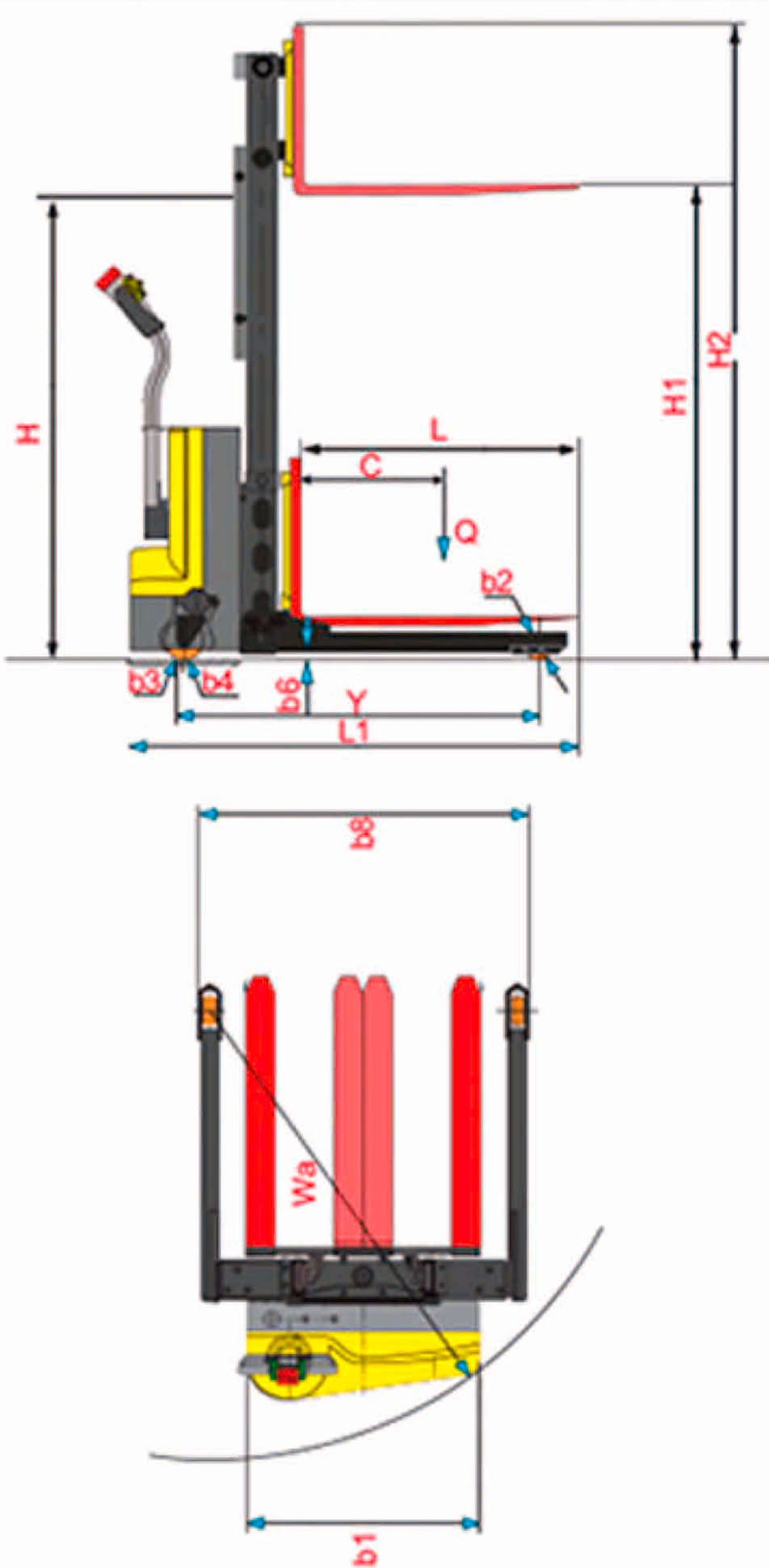

MODELO

WLSE-1500P AT

| | | |
|--------------------------------------|-----------|------------------|
| Capacidad | Q | 1500 kg |
| Centro de carga | C | 600 mm |
| Altura de levante | H1 | 3300 mm |
| Altura con mástil extendido | H2 | 4000 mm |
| Altura con mástil contraído | H | 2200 mm |
| Longitud total con horquillas | L1 | 1650 mm |
| Ancho de chasis | b1 | 840 mm |
| Ancho con patas estabilizadoras | b8 | 968/1108/1248 mm |
| Largo entre ejes | Y | 1250 mm |
| Largo de horquillas | L | 1070 mm |
| Ancho de horquillas | | 100 mm |
| Claro a piso | b6 | 50 mm |
| Radio de giro mínimo | Wa | 1405 mm |
| Ancho de pasillo tarima estándar | | 2270 mm |
| Llanta motriz | b4 | ø220 x 70 mm |
| Llanta estabilizadora | b3 | ø170 x 50 mm |
| Llanta de carga | b2 | ø90 x 60 mm |
| Apertura máxima de horquillas | b5 | 795 mm |
| Largo total con de horquillas de 27" | L1 | 1430 mm |
| Voltaje/ Amperes hora | | 12/75 X2 |
| Sistema eléctrico | | Curtis |
| Peso sin batería / con batería | | 470 / 520 kg |

Distribuidor autorizado:



International
Organization for
Standardization

